

# ClassDiagram

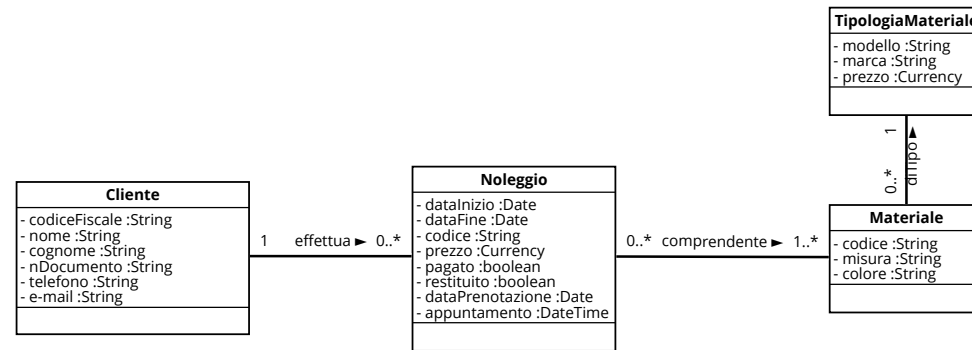

# BPMN (Copy)

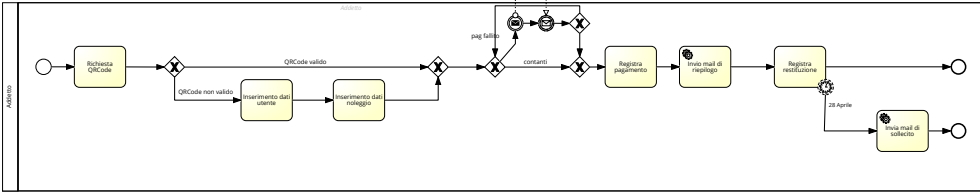
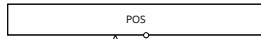
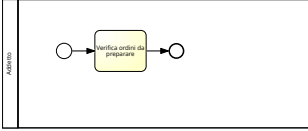
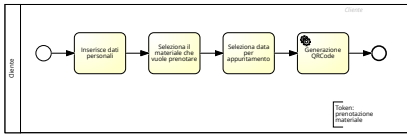

VARIANTE CONDIZIONALES TITOLAZIONE

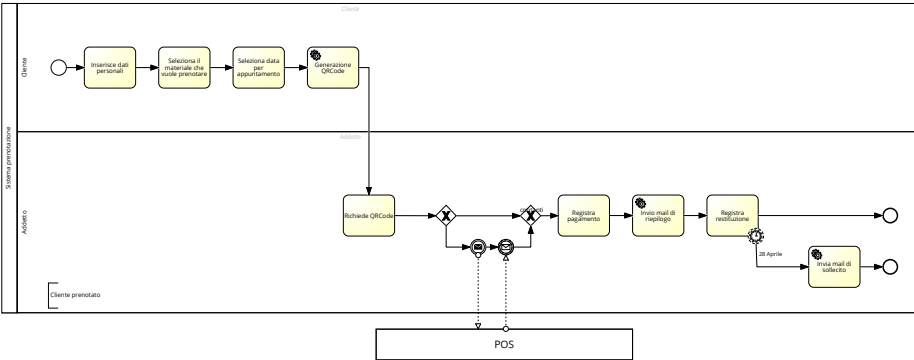
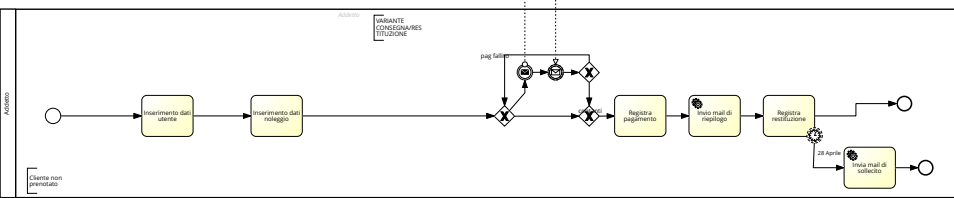
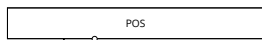
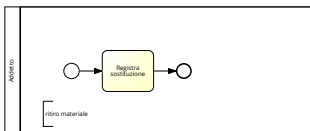
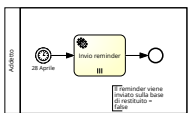
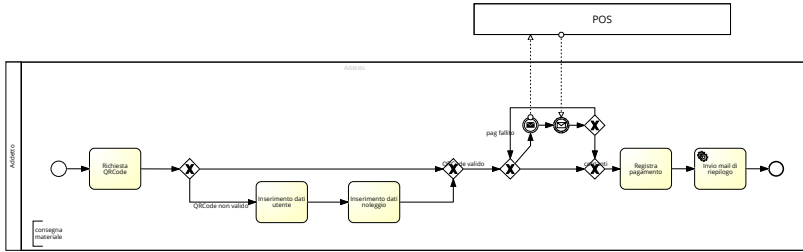

# Use Case

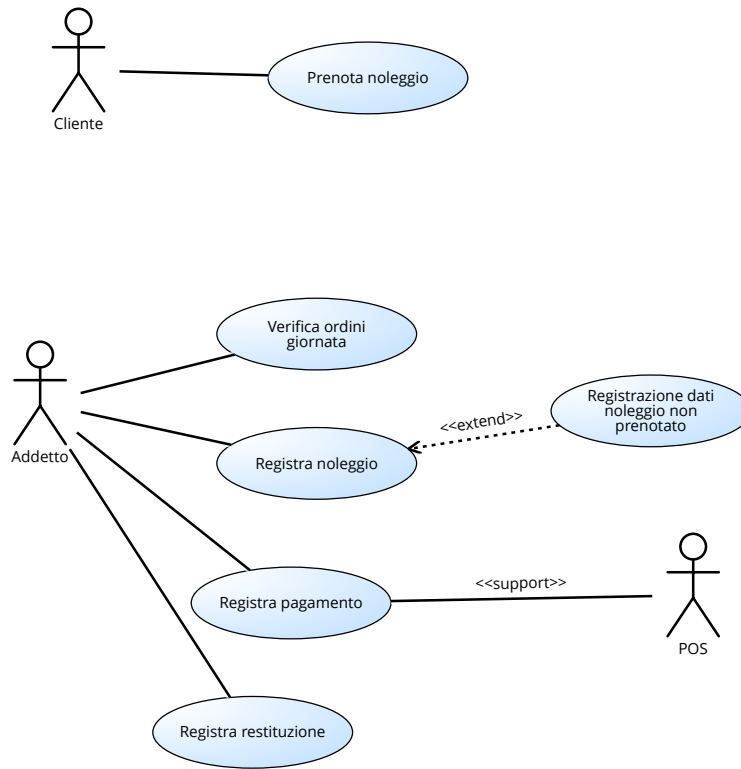

<b>Use case</b>	Registrazione noleggio
<b>Scope</b>	Noleggio articoli sportivi
<b>Level</b>	User-goal
<b>Intention in context</b>	Noleggiare del materiale sportivo
<b>Primary actor</b>	Addetto
<b>Support actor</b>	-
<b>Stakeholders' interest</b>	
<b>Precondition</b>	-
<b>Minimum guarantees</b>	-
<b>Success guarantees</b>	Il materiale noleggiato è registrato a sistema
<b>Trigger</b>	-
<b>Main success scenario</b>	<ol style="list-style-type: none"> <li>1. Il sistema chiede di scansionare il QRCode</li> <li>2. L'addetto scansiona il QRCode</li> <li>3. Il sistema registra il codice e visualizza gli articoli prenotati</li> <li>4. L'addetto conferma i dati</li> <li>5. Il sistema salva il noleggio</li> </ol>
<b>Extensions</b>	<p>Il caso d'uso termina con successo</p> <p>2 a L'addetto inserisce un codice 0</p> <p>2 a 1 Si avvia il caso d'uso "Registrazione dati utente"</p> <p>2 a 2 Il caso d'uso riprende dal punto 5</p>

<b>Use case</b>	Registrazione noleggio non prenotato
<b>Scope</b>	Noleggio articoli sportivi
<b>Level</b>	User-goal
<b>Intention in context</b>	Noleggiare del materiale sportivo non prenotato
<b>Primary actor</b>	Addetto
<b>Support actor</b>	-
<b>Stakeholders' interest</b>	
<b>Precondition</b>	QRCode non valido
<b>Minimum guarantees</b>	-
<b>Success guarantees</b>	Il materiale noleggiato è registrato a sistema
<b>Trigger</b>	-
<b>Main success scenario</b>	<ol style="list-style-type: none"> <li>1. Il sistema chiede i dati del cliente</li> <li>2. L'addetto inserisce i dati del cliente e conferma</li> <li>3. Il sistema chiede i dati del materiale noleggiato</li> <li>4. L'addetto inserisce i dati del materiale e conferma</li> <li>5. Il sistema salva i dati relativi al materiale noleggiato</li> </ol>
<b>Extensions</b>	<p>Il caso d'uso termina con successo</p> <p>2 a L'addetto annulla: il caso d'uso termina con fallimento</p> <p>4 a L'addetto annulla: Il caso d'uso termina con un fallimento</p> <p>4b L'addetto torna indietro: il caso d'uso riprende dal punto 2</p>

<b>Use case</b>	Registra pagamento
<b>Scope</b>	Noleggio articoli sportivi
<b>Level</b>	User-goal
<b>Intention in context</b>	Noleggiare del materiale sportivo
<b>Primary actor</b>	Addetto
<b>Support actor</b>	POS
<b>Stakeholders' interest</b>	
<b>Precondition</b>	-
<b>Minimum guarantees</b>	-
<b>Success guarantees</b>	Registrare a sistema il pagamento del noleggio
<b>Trigger</b>	-
<b>Main success scenario</b>	<ol style="list-style-type: none"> <li>1. Il sistema chiede confermare il pagamento</li> <li>2. L'addetto conferma</li> <li>3. Il sistema registra il pagamento</li> </ol>
<b>Extensions</b>	<p>Il caso d'uso termina con successo</p> <p>2 a L'addetto segnala pagamento con pos</p> <p>2 a 1 Il sistema avvia la comunicazione col pos</p> <p>2 b pagamento effettuato il caso d'uso riprende dal punto 2</p> <p>2 b1 Pagamento fallito: il caso d'uso riprende dal punto 1</p>